

VERITAS®

SCHMETZ INSIDE



VERITAS
JOSEPHINE



ET Kasutusjuhend

LUMMAV JA UNIKAALNE

JOSEPHINE

Ameerika tantsija ja laulja Josephine Baker sai tuntuks tänu oma pöörasele tantsustiilile. 1920-ndail aastail sai tema charlestoni-nimelisest tantsust sensatsioon, mis vedas enda järel inimesi üle terve maailma. Tema ebatavalised ja lummasvad kostüümid, loominguline jõulisus ja spontaansus inspireerisid lugematul hulgal naisi loomingulist täiust püüdlema. Josephine motiveeris meid välja töötama õmblusmasinat VERITAS Josephine.



Õnnitleme Teid selle õmblusmasina omanikuks saamise puhul. Olete soetanud kvaliteetse seadme, mis on toodetud suure hoolikusega ja teenib Teid õigesti hooldatuna paljude aastate vältel.

Enne esmakordset kasutamist palume Teil hoolikalt läbi lugeda käesolev juhend, pöörates erilist tähelepanu ohutust puudutavatele juhistele. Isikud, kes pole juhendiga tutvunud, ei tohi seadet kasutada.

Käesolevast juhendist leiate kõik vajaliku oma seadme kasutusvõimaluste kohta. Kui tekib mistahes lisaküsimusi, palume Teil pöörduda seadme edasimüüja poole.

Soovime, et õmblemine selle masinaga oleks Teile rõõmupakkuv ja tulemusrikas!

**Veritas annab 2 aastat garantiid alates ostukuupäevast ning lisaks 3 aastat garantiid, registreerides internetis oma toote Veritase kodulehel: www.veritas-sewing.com.
Garantiiperioodil on toote remont ja paki saatmine tasuta. Transpordi käigus kannatada saanud või mehaaniliselt vigastatud toode ei kuulu garantii alla.
Selleks soovitame originaalpakend alles hoida, et masinat turvaliselt transportida.**

Masinat, selle hooldust ja klienditeenindust puudutavad küsimused

Tasuta eestikeelne

klienditeeninduse telefon: **00800 333 00 777**
service-est@veritas-sewing.com

Teeninduskeskus: Veritas Service Center
c/o Teknihall GmbH
Breitefeld 15
DE-64839 Münster
GERMANY



TÄHTSAD OHUTUSJUHISED

Elektriseadmeid kasutades tuleb alati järgida mõningaid peamisi ohutusjuhiseid. Palun lugege käesolev juhend tervenisti läbi enne õmblusmasina kasutuselevõtmist.

OHT - vähendamaks elektrilöögi ohtu:

1. Õmblusmasinat ei tohi kunagi jätta järelvalveta, ühendatuna elektrikontakti.
2. Eemaldage seade vooluvõrgust alati kohe pärast kasutamist või enne seadme puhastamist.

HOIATUS – põletuste, tulekahju, elektrilöökide vm isikukahju vältimiseks:

1. Lugege käesolevat juhendit enne, kui masina kasutusele võtate.
2. Hoidke käesolevat juhendit sobivas ja käepärases kohas, seadme ligidal. Kui annate seadme edasi uuele omanikule, andke koos seadmega kaasa ka juhend.
3. Kasutage seadet ainult kuivades tingimustes.
4. Ärge jätke seadet järelvalveta laste või vanurite kasutada, kuna nad ei pruugi õigesti hinnata seadmega seonduvaid ohte.
5. Seadet võivad kasutada suuremad lapsed ja isikud, kes oma vähese füüsilise, sensoorse või vaimse võimekuse poolest või kogemuste puudumise tõttu ei suuda seadet iseseisvalt ohutult kasutada – vaid juhul, kui neid juhendatakse ja abistatakse seadme turvalise kasutamise osas ja kui nad mõistavad seadme kasutamisega kaasnevaid ohtusid.
6. Lapsed ei tohi seadmega mängida.
7. Lapsed ei tohi seadet ilma täiskasvanu juhendamiseta puhastada ega hooldada.
8. Eemaldage õmblusmasin alati vooluvõrgust enne, kui hakkate seda tööks ette valmistama (vahetama nõela, niidistama, vahetama survetalda vms).
9. Eemaldage õmblusmasin alati vooluvõrgust enne, kui hakkate seda puhastama, õlitate masinat vms.
10. Masin tuleb alati eemaldada vooluvõrgust enne, kui jätate selle järelvalveta - vältimaks kahjusid kogemata sisselülitamise tulemusel.
11. Ärge kasutage seadet kunagi niiskes ruumis ega märjas keskkonnas.
12. Ärge tõmmake juhtmest, kui eemaldate seadet vooluvõrgust. Hoidke kinni pistikust.
13. Kui LED valgusti on kahjustunud või katki, laske see ohu vältimiseks vahetada või parandada tootja poolt volitatud remondiettevõttes.

14. Ärge asetage kunagi midagi jalgpedaali peale.
15. Ärge kasutage masinat, kui selle tuulutusavad on ummistunud. Hoidke seadme ja jalgpedaali tuulutusavad vabad tolmust, ebemetest ja muudest ainejääkidest.
16. Masinat tohib kasutada ainult järgnevate jalgpedaalidega: KD-1902, FC-1902 (110-120V) / KD-2902, FC-2902A, FC-2902D (220-240V), / 4C-316B (110-125V) / 4C-326G (230V).
17. Jalgpedaali voolujuhet asendada ei saa. Kui jalgpedaali juhe kahjustub, tuleb hankida uus jalgpedaal ja vana enam mitte kasutada.
18. Seadme tavaline müratase töötamisel on alla 75 dB(A).
19. Ärge visake elektriseadmeid sortimata olmejäätmetesse, kasutage jäätmekäitlusettevõtete kogumispunkte vanade seadmete äraandmiseks.
20. Küsige rohkem teavet kohalikust omavalitsusest.
21. Kui vanad elektriseadmed satuvad prügimägedele või loodusse, võivad kahjulikud ained lekkida põhjavette ja sattuda toiduahelasse, kahjustades nii loodust kui ka inimtervist.
22. Uue seadme soetamisel on jaemüüja seaduse järgi kohustatud tasuta vastu võtma ostja käest vana seadme.
23. Seadet võivad kasutada suuremad lapsed ja isikud, kes oma vähese füüsilise, sensoorse või vaimse võimekuse poolest või kogemuste puudumise tõttu ei suuda seadet iseseisvalt ohutult kasutada – vaid juhul, kui neid juhendatakse ja abistatakse seadme turvalise kasutamise osas ja kui nad mõistavad seadme kasutamisega kaasnevaid ohtusid.
24. Lastel ei tohi lubada seadmega mängida.

HOIDKE OHUTUSJUHISEID ALLES.

Käesolev õmblusmasin on ette nähtud kasutamiseks ainult kodustes tingimustes.

ET Sisukord

Peamine masina kohta	
Seadme põhilised osad.....	5
Külgeühendatava õmbluslaua paigaldamine.....	7
Masina ühendamine toiteallikaga.....	8
Kaheastmeline survetalla tõstja.....	9
Survetalla surve reguleerimine.....	10
Tarvikud.....	11
Masina niidistamine	
Pooli kerimine.....	12
Pooli sisestamine.....	13
Niidi pinge.....	14
Ülemise niidiga niidistamine.....	15
Poolil oleva niidi ülestõstmine.....	16
Õmblemine	
Sirged pisted.....	17
Tagurpidiõmblus.....	18
Siksakpiste 3 sammuga.....	19
Pistete valimine.....	20
Salapisted /pesuõmbluspiste.....	21
Overlokpisted.....	22
Õmblemine rullpalistustallaga.....	23
Kurrutuspiste.....	24
Praktiline piste.....	25
Aplikatsioon.....	26
Monogrammiõmblus.....	27
Nööpaukude õmblemine	28
Nööpide õmblemine.....	29
Lukud.....	30
Õmblemine nõorkaunistustallaga.....	31
Nõelumine.....	32
Ülakanga etteandetal.....	33
Üldinfo	
Survetalla hoidiku ühendamine.....	34
Nõela / kanga / niidi tabel.....	35
Hooldamine ja veaotsing	
Nõela paigaldamine.....	36
Hooldus.....	37
Veaotsing.....	38

Et Õmblusmasina osad

1. Pinge regulaator
2. Survetalla surve regulaator
3. Niidi ülestõmbehoob
4. Tagurpidiõmbluse hoob
5. Niidi katkestaja
6. Survetald
7. Nõelaplaat
8. Õmblemislaud
9. Poolikerimise stopper
10. Piste pikkuse valija
11. Piste kuvaja
12. Mustrivalimise nupp

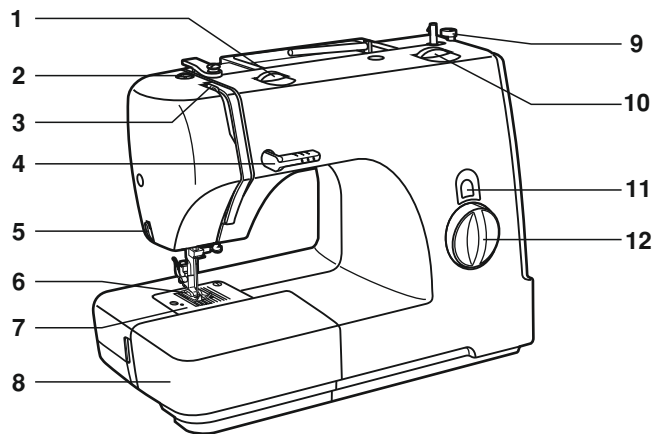

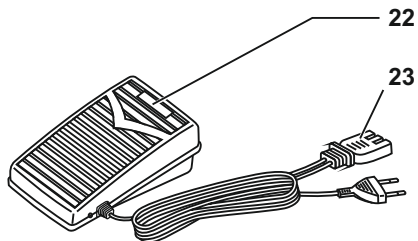
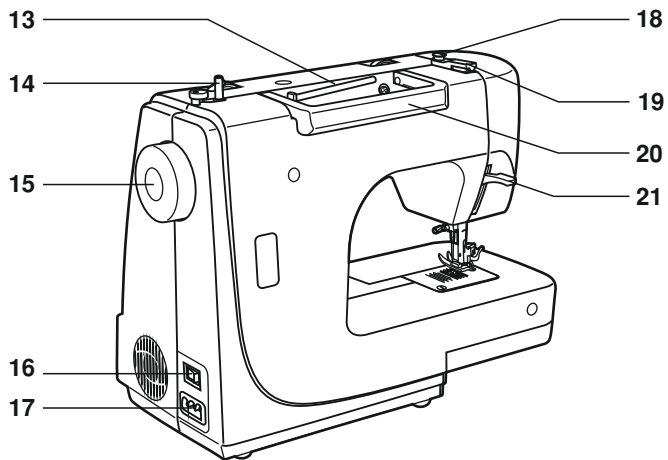

ET Õmblusmasina osad

- 13. Niidirulli võll
- 14. Poolikerimise võll
- 15. Käsiratas
- 16. Pealüliti
- 17. Toitejuhtme pistikupesa
- 18. Pooli niidi juhik
- 19. Ülemise niidi juhik
- 20. Kandesang
- 21. Survetalla tõstja
- 22. Jalgpedaal
- 23. Voolujuhe

ET Külgeühendatava õmbuslaua paigaldamine

Hoidke eemaldatavat õmbuslauda horisontaalasendis ja suruge noolega näidatud suunas. (1)

Eemaldatava laua sisemust saab kasutada lisatarvikute hoiukohana. Avamiseks keerake kate lahti nagu pildil. (2)

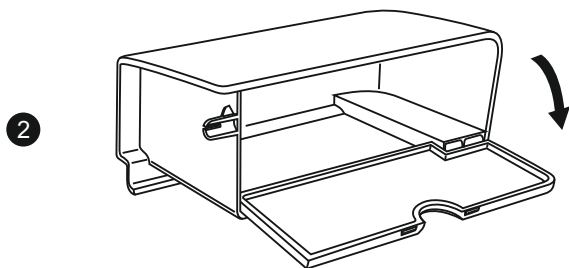
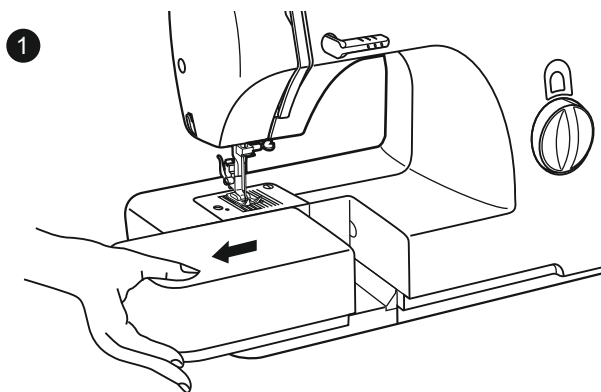

ET Masina ühendamine toiteallikaga.

Ühendage masin elektrikontakti, nagu joonisel kujutatud.

(1)

Kui seade on varustatud polariseeritud pistikuga, siis ühendatakse see sobivasse polariseeritud elektrikontakti.

Tähelepanu:

Eemaldage seade vooluvõrgust, kui seadet parajasti ei kasutata.

Jalgpedaal. Jalgpedaal reguleerib õblemiskiirust. (2)

Tähelepanu:

Kui tekib küsimusi masina ühendamisel vooluvõrku, pöörduge professionaalse elektripaigaldaja poole.

Eemaldage seade vooluvõrgust, kui seadet parajasti ei kasutata.

Kohtvalgustus. Vajutage pealülitit (A) asendisse "I", et seade sisse lülitada ja et valgustus süttiks.

1

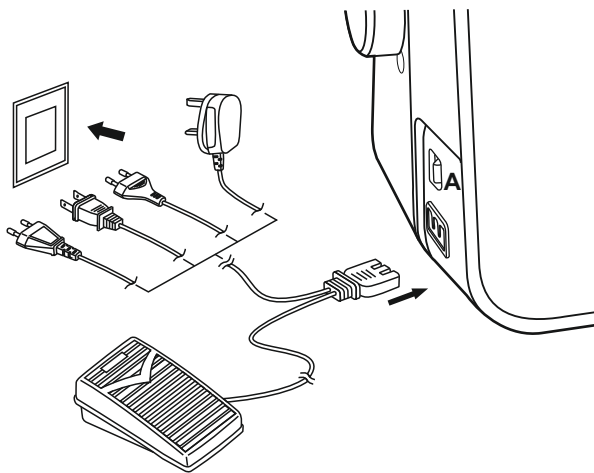

2

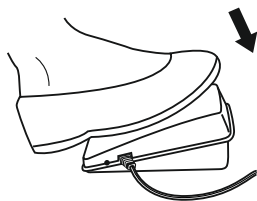

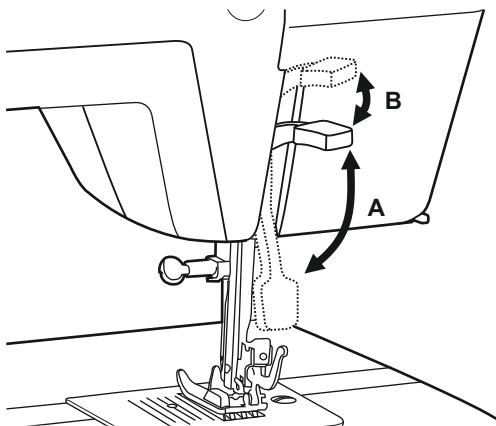

ET Kaheastmeline survetalla tõstja

Kui õmblete mitut kihti pakse kangaid korraga, saab töö juhtimise hõlbustamiseks survetalda tõsta teise asendisse (A).

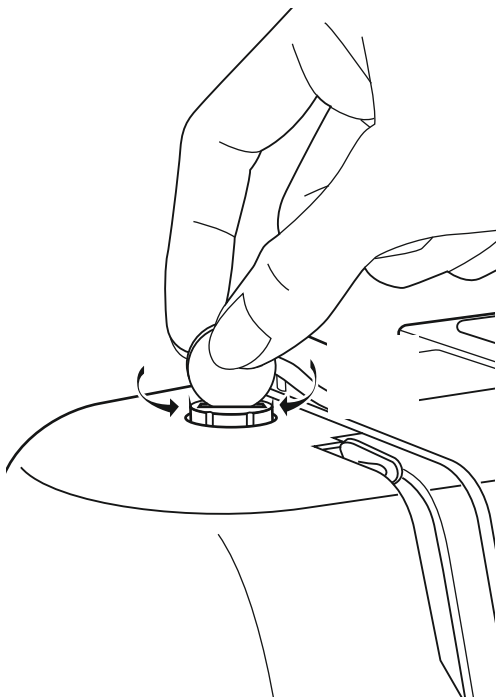

ET Survetalla surve reguleerimine

Survetalla surve on eelseadistatud ega vaja erilist ümberseadistamist kangatüübi alusel.

Kuid kui siiski soovite reguleerida survetalla survet, keerake reguleerimiskruvi väikese mündi abil.

Väga õhukeste kangaste õmblemiseks võib survet vähendada, keerates kruvi vastupäeva, paksude kangaste korral keerake kruvi päripäeva.

1

006806008



006905008

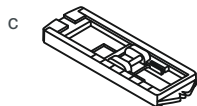

006909008

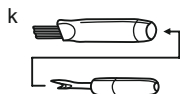

006914008

**2**

006804008



006803008



006800008



006810008

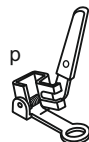

006016008



006815008



006812008

ET Tarvikud**Standardised tarvikud (1)**

- a. Universaalne survetald
- b. Lukuõmblustald
- c. Nööpaugutald
- d. Nööbiõmblustald
- e. Äärestus- / teppimisjuhik
- f. Nõelte pakk
- g. Pool (3tk)
- h. L-kruvikeeraja
- i. Nõelumisplaat
- j. Niidirulli hoidik
- k. Ömbluste harutaja / harjake

Lisatarvikud (valikuline) (2)

(Valikulised lisavarustuse osad ei ole masinaga komplektis. Need tuleb soetada eraldi.)

- l. Siiditikandi tald
- m. Overloktald
- n. Rullpalistuse tald
- o. Nöörkaunistuste tald
- p. Nõelumis- / tikkimistald
- q. Ülakanga söötetald
- r. Salapistetald

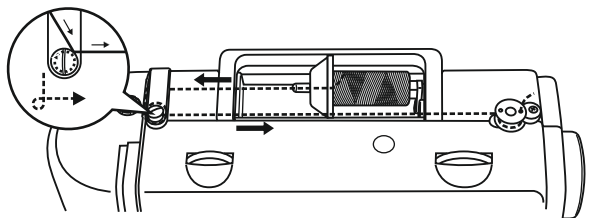

ET Pooli kerimine

- Paigutage niidirullihoidja niidirulli võllile. (1)
- Väiksema niidirulli paigaldamisel pöörake niidirullihoidja väiksem pool niidirulli suunas (2).
- Suunake niit päripäeva ümber poolikerija pingutusketaste. (3)
- Niidistage pool nagu joonisel ja paigutage võllile.(4)
- Lükake pooli võll paremale.(5)
- Hoidke kinni niidi otsast.(6)
- Vajutage jalgpedaalile. (7)
- Lõigake niit läbi (8).
- Lükake pooli vasakule (9) ja eemaldage pool.

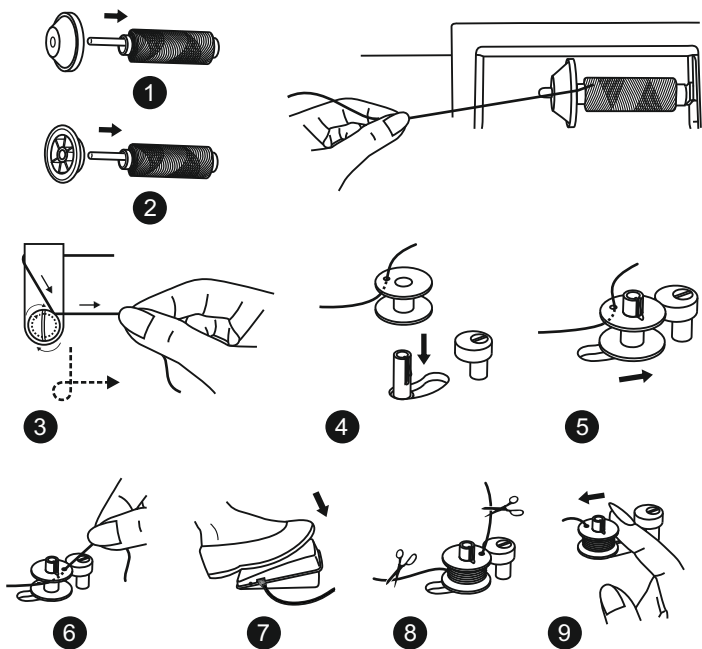

! Tähelepanu:

Kui poolikerimisvõll on kerimisasendis, ehk paremale lükatud, ei saa masinaga õmmelda ja käsiratast ei saa pöörata.

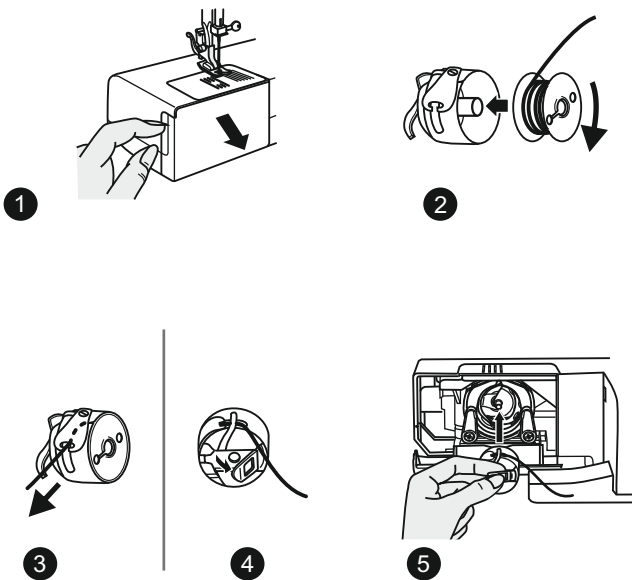

ET Pooli sisestamine



Tähelepanu::

Lülitage pealüliti asendisse 0.

Kui pooli sisestate või eemaldate, peab nõel olema täielikult üla-asendis.

1. Avage hingedega poolikate.
2. Hoidke pooliümbrist ühe käega. Sisestage pool nii, et niit kulgeb päripäevasuunas (vt. nool).
3. Paigutage niit pingutusvedru alla.
4. Hoidke pooli ümbrisesst hingega lapatsist kinni.
5. Sisestage ümbrises pool süstikusse.

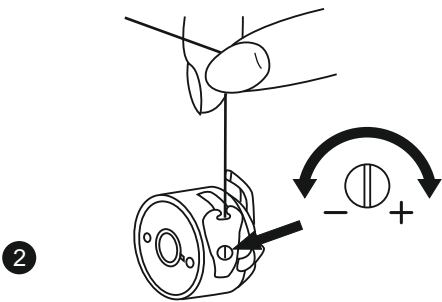
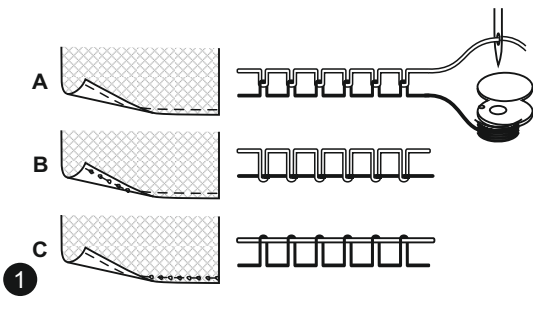
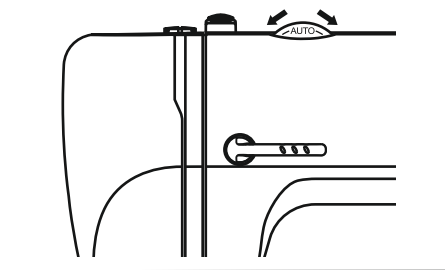

ET Niidi pinge

Ülemise niidi pinge (1)

Vaikimisi on ülemise niidi pinge seadistus: "4".

Pinge suurendamiseks keerake lülitiit järgmisele, suuremale numbrile. Pinge vähendamiseks keerake lülitiit väiksemale numbrile.

A. Normaalne niidipinge

B. Ülemise niidi pinge on liiga lõtv

C. Ülemise niidi pinge on liiga tugev

Alumise niidi pinge (2)

Poolniidi pinge kontrollimiseks eemaldage pool koos ümbrisega pesast ja hoidke neid niitipidi rippumas. Raputage kergelt üks või kaks korda. Kui pinge on õige, tuleb niit poolist umbes 3-6 cm võrra välja.

Kui pinge on liiga tugev, siis tuleb niiti väga vähe või üldse mitte. Kui pinge on liiga lõtv, keritakse liiga palju niiti poolilt maha. Reguleerimiseks keerake pooliümbrise küljel olevat väikest kruvi kinni- või lahti poole.

Teadmiseks:

Pooli niidi pinget tavaliselt reguleerida vaja ei ole.

ET Ülemise niidiga niidistamine

On oluline teha niidistamine õigesti, sest vastasel juhul võivad tekkida erinevad probleemid õmblemisel.

Alguses tõstke nõel kõrgeimasse asendisse (1), samuti tõstke survetalda, et vabastada pingutuskettagad. (2)

Teadmiseks: ohutuspõhjustel on rangelt soovitatav enne niidistamist masin välja lülitada.

Tõstke niidirulli võll üles. Paigutage niidirull hoidikule nii, et niit tuleb niidirulli eest nagu joonisel.

Väikese niidirulli puhul tuleb niidirulli hoidiku väiksem pool pöörata niidirulli suunas. (3)

Tõmmake niiti rullilt läbi ülemise niidijuhiku. (4) Juhtige niit ümber juhiku (4), tõmmates seda läbi eelpinguti, nagu joonisel.

Niidistage pingutusmoodul, juhtides niiti alla paremasse kanalisse ja sealt üles vasakusse kanalisse (5).

Seejuures on hea, kui hoiate niiti rulli ja niidijuhiku vahel näpuga kinni. (4)

Siinkohal juhtige niit paremalt vasakule läbi ülestõmbamishoova silmuse pilu ja seejärel taas alla. (6)

Nüüd juhtige niit peene, traadist, nõelakruvikinnitusel oleva juhiku (7) taha ja seejärel alla nõela juurde, mille silmast niit peab läbi minema suunaga eest tahapoole.

Tõmmake umbes 10-15 cm niiti nõela taha. Lõigake niiti vähemaks masina küljes oleva niidilõikuri abil. (8)

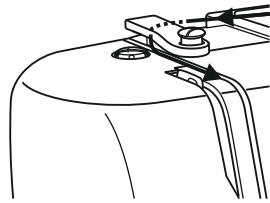
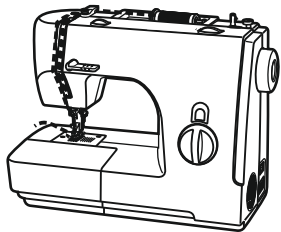

1 2 3 4

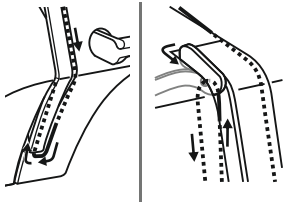

5

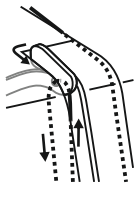

6

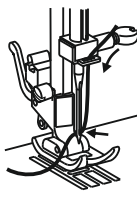

7

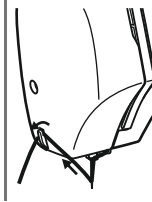

8

1

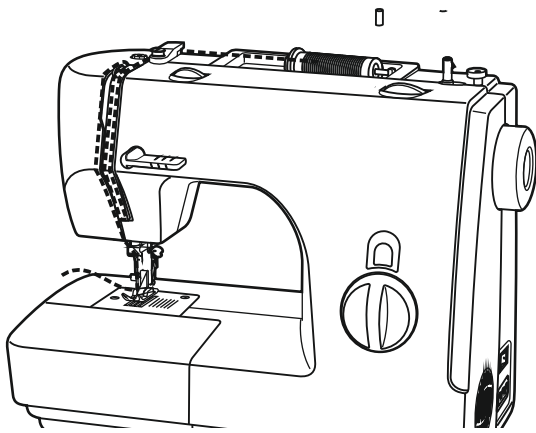

2

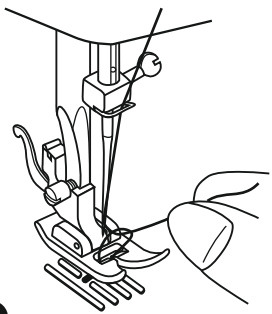

3

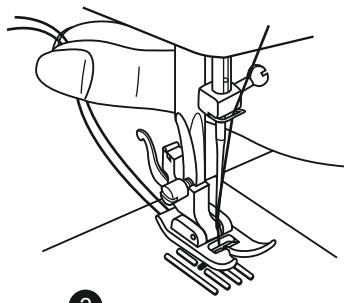

ET Poolil oleva niidi ülestõstmine

Hoidke ülemisest niidist vasaku käega kinni. Keerake käsiratast (1) enda poole (vastupäevasuunaliselt), et nõel langeks ja uuesti üles tõuseks.

Teadmiseks: kui niiti ei õnnestu üles tõmmata, siis kontrollige, ega niit pole õmbluslaua hingedega luugi vahele kinni jäänud.

Tõmmake õrnalt ülaniidist, et pooliniit tuleks nõelaplaadi avausest üles. (2)
Suunake mõlemad niidiotsad survetalla alt läbi endast eemale, taha. (3)

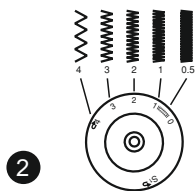
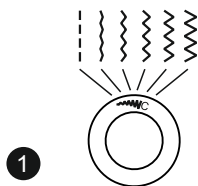
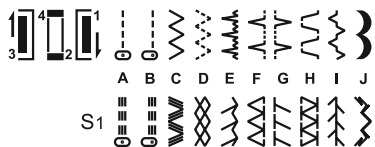
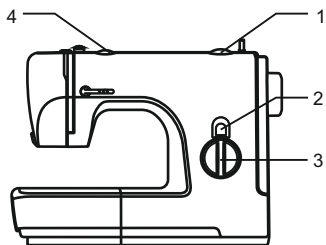

EI Sirged pisted ja nõela paiknemine.

Keerake mustri valimise nuppu nii, et näidikul oleks sirge piste. Valige nõela paiknemine, keskmisest asendist kuni kõige parempoolseni.

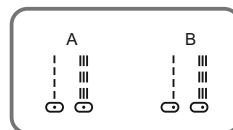

Üldine praktika on, et mida paksem kangas, mida jämedam nõel ja niit, seda pikem piste. Väga lühikese piste valimiseks seadistage pikkus 1 või 2.

Siksakpiste

Keerake pistevaliku lüliti asendisse (siksakpiste), mis on näha pistevaliku näidikuaknas. Piste laiust saab vähendada või suurendada, kui valida nende hulgast kitsam või laiem. (1)

Pistepikkuse valija funktsioon siksakpiste tegemisel (2)

Siksakpiste tihedus suureneb, kui piste pikkus ligineb väärtuseni 0. Ilusad siksakpisted saavutatakse tavaliselt kuni 2,5 pikkusega, mitte üle selle. Suletud siksakpistet ehk siis üksteise vahetus läheduses asuvaid siksakpisteid nimetatakse ka siiditikandiks.

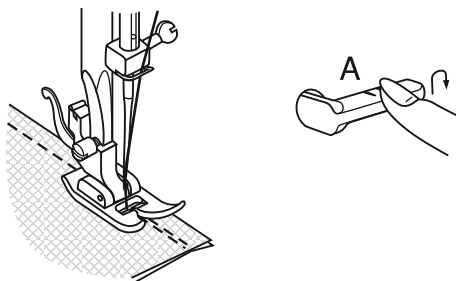

1

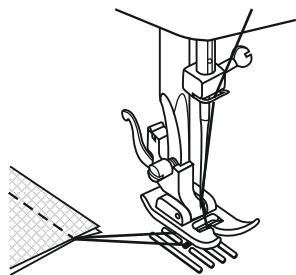

2

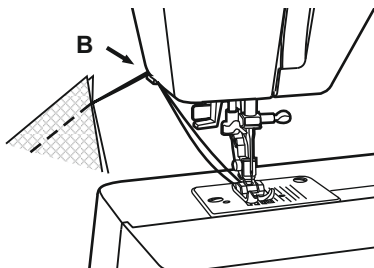

3

ET Tagurpidiõmblus

Õmbluse lõppedes vajutage tagurpidiõmbluse hoob alla. Õmmelge mõned tagurpidisuunalised pisted. Vabastage hoob ja masin hakkab jälle edasisuunaliselt õmblema. (1/A)

Töö eemaldamine

Keerake käsiratast enda poole (vastupäevasuunaliselt), et niidi ülestõmbaja lähaks kõige kõrgemasse asendisse, tõstke üles survetald ja eemaldage töö, lükates tahapoole. (2)

Niidi läbilõikamine

Hoidke niite mõlema käega survetalla taga, juhtige niidikatkestajasse (B) ja lõigake läbi. (3)

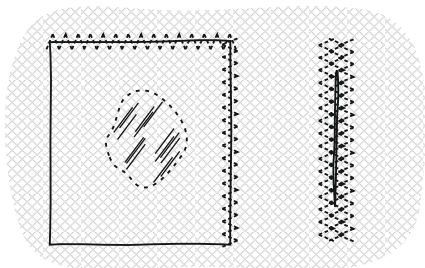
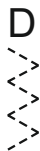
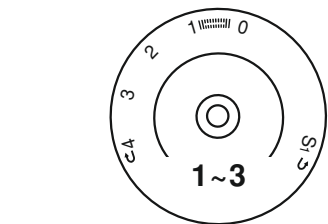

ET Siksakpisted 3 sammuga

Pitsi ja elastiku õmblemine, nõelumine, parandamine, äärte tugevdamine.

Seadistage masin nii nagu joonisel.

Asetage paik riidele.

Pistepikkust saab seadistada, et tulemuseks oleks ligistikku pisted A.

Rebenenud kohtade parandamisel on soovitatav kasutada rebendi taga tükikest tugevdusriiet.

Pistetihedust saab reguleerida, seadistades piste pikkust.

Esmalt õmmelge üle keskkoha ja katke mõlemalt poolt.

Olenevalt kanga ja kahjustuse tüübist, õmmelge 3-5 korda (B).

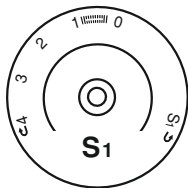
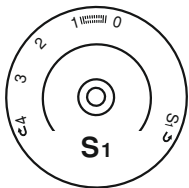

A

1



C

2



3

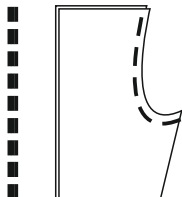

4

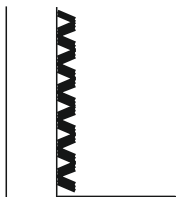

ET Pistete valimine

Kolmekordne sirge piste: (1/3)

Väga vastupidavate õmbluste tegemiseks.

Valige pistepikkuse nupuga S1 või S2.

Masin õmbleb kaks pistet edasi ja ühe piste tagasi. See annab kokku kolmekordse tugevduse.

Kolmekordne siksakpiste: (2/4)

Vastupidavate õmbluste, palistuste ja dekoratiivõmbluste jaoks.

Valige pistepikkuse nupuga S1 või S2.

Kolmekordne siksak sobib tekstiilidele, nagu teksariie, koortriie jne.

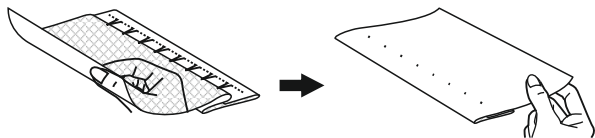
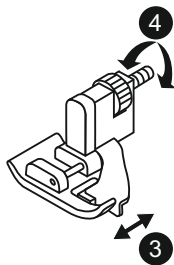
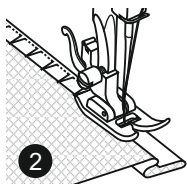
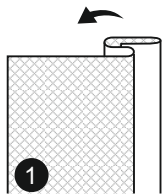
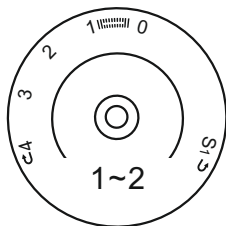

ET Salapisted / pesuõmbuspiste

* Salapistetald on valikuline lisavarustuse osa, mis ei ole masinaga komplektis.

~..~ Salapisted venivatele kangastele

..~ Salapisted /pesuõmbuspisted lõimekangastele.

Seadistage masin nii, nagu joonisel.

Teadmiseks:

Salapistete õmblemine nõuab harjutamist. Tehke esmalt proovilapp.

Voltige kangas nii nagu joonisel näidatud, pahupoolega ülespoole. (1)

Asetage kangas survetalla alla.

Keerake käsiratast vastupävasuunaliselt, kuni nõel täielikult vasakule liigub. See peaks läbistama kanga kokkumurtud osa.

Kui ei läbista, seadistage pistelaiust sellele vastavalt. (2)
Reguleerige juhtäärikut, keerates nuppu nii, et juhtäärik ainult puudutab kokkumurtud osa äärt (3/4).

Õmmelge aeglaselt, vajutades jalgpedaali vaid kergelt ja juhtides kangast piki juhtääriku serva.

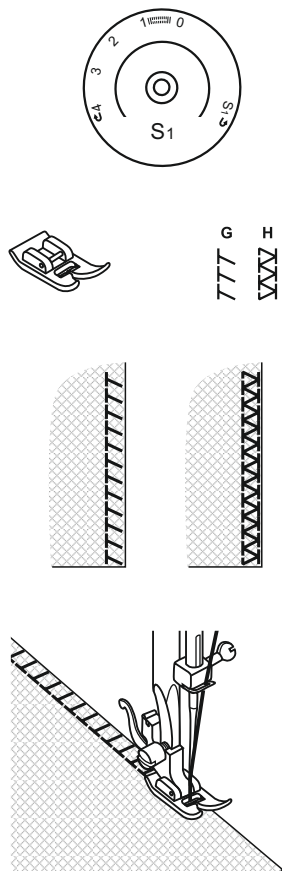

ET Overlokpisted

* Overloki tald on valikuline lisavarustuse osa, mis ei ole masinaga komplektis.

Õmblused, ääristamine, nähtavad palistused. Valige pistepikkuse nupuga S1 või S2.

Veniv overlok (1): Peente kudumite, trikootaži, kaeluseäärte, soonikute ääristamiseks.

Standardne overlok (2): Peente kudumite, trikootaži, kaeluseäärte, soonikute ääristamiseks.

Kahekordne overlokpiste (3): Peentele kudumitele, käsitsikootud esemetele, õmbluste ääristamiseks.

Kõik overlokpisted sobivad õmblemiseks ja äärte ning nähtavate palistuste viimistlemiseks ühe toiminguga. Äärte viimistlemisel peab nõel käima napilt üle kanga lõikeserva.

Tähelepanu:

Kasutage overloki jaoks uusi, tõmbi otsaga või venivpiste nõelu.

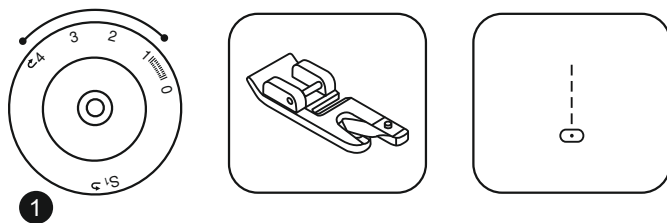

1

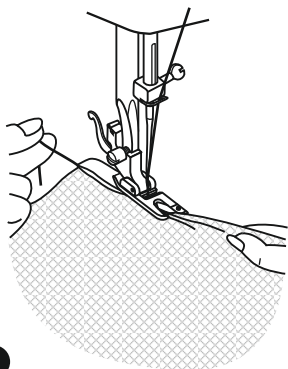

2

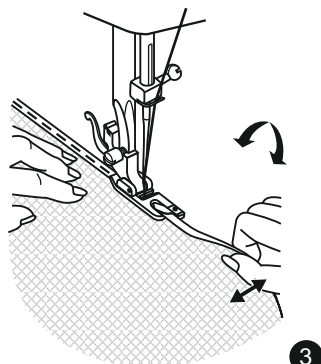

3

ET Õblemine rullpalistustallaga

* Rullpalistustald on valikuline lisavarustuse osa, mis ei ole masinaga komplektis.

Peente ja õhukeste kangaste ääristamiseks rullpalistusega. Seadistage masin nii, nagu joonisel.

Lõigake kangaaäär sirgeks. Palistuse alguses keerake äär umbes 3 mm (1/8") ära ja õmmelge 4-5 pistet kinnitamiseks. Tõmmake niidiotsa veidi tahapoole. Langetage nõel riidesse, tõstke survetald ja juhtige kokkuvolditud äärt survetalla suunajasse. (1)

Tõmmake kergelt kangaaärt enda poole ja langetage survetald. Alustage õblemist, juhtides kangast survetalla suunajas, hoides seda üleval ja kergelt vasakule. (2)

Siksakpisted 3 sammuga

Pitsi ja elastiku õblemine, nõelumine, parandamine, äärte tugevdamine.

Seadistage masin nii nagu joonisel.

Asetage paik riidele.

Pistepikkust saab seadistada, et tulemuseks oleks ligistikku pisted A.

Rebenenud kohtade parandamisel on soovitatav kasutada rebendi taga tükikest tugevdusriiet. Pistetihedust saab reguleerida, seadistades piste pikkust. Esmalt õmmelge üle keskkoha ja katke mõlemalt poolt. Olenevalt kanga ja kahjustuse tüübist, õmmelge 3-5 korda (B).

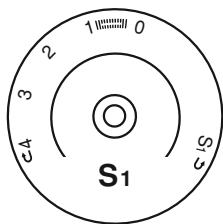

1



2

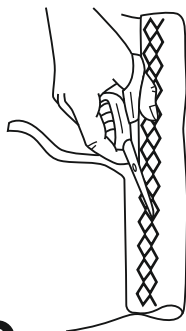

ET Kurrutuspiste

Õmblused, palistused, särgid, aluspesu jne.

Seadistage masin nii, nagu joonisel. Valige pistepikkuse nupuga S1.

Pistet võib kasutada igat tüüpi trikotaaži ja ka kootud tekstiilide puhul. (1)

Õmmelge läbi 1 cm (1/4") kaugusel kanga äärest ja kärpige liigne osa kangast. (2)

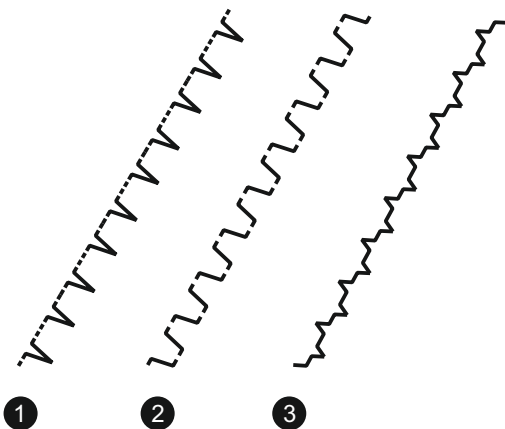
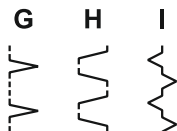
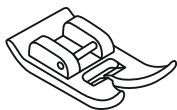
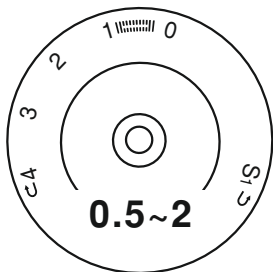

ET Praktiline piste

Seadistage masin nii, nagu joonisel.
Valige pistepikkus vastavalt kangale.

Laineline õmbluspiste (1)

Dekoratiivääristuste jaoks.

Ääristamiseks õhuliste, peente ja venivate kangaste puhul. Pikem pistepikkus ulatuma napilt üle kanga ääre, et tekiks merekarbimustriline ääristusefekt.

Sakiline ääristuspiste (2)

Lamedate ühendusõmbluste, elastikõmbluste, nähtavate palistuste jaoks.

Pistet saab kasutada mittevenivatel ja paksematel kangastel.

Ristpistes ühendusõmblus (3)

Äärestatud kangaste ühendamiseks, söögialuste, laudlinade kaunistusteks.

Dekoratiivne ühenduspiste, mis jätab ristpiste mulje. Krookimine nõöri või elastikniidiga.

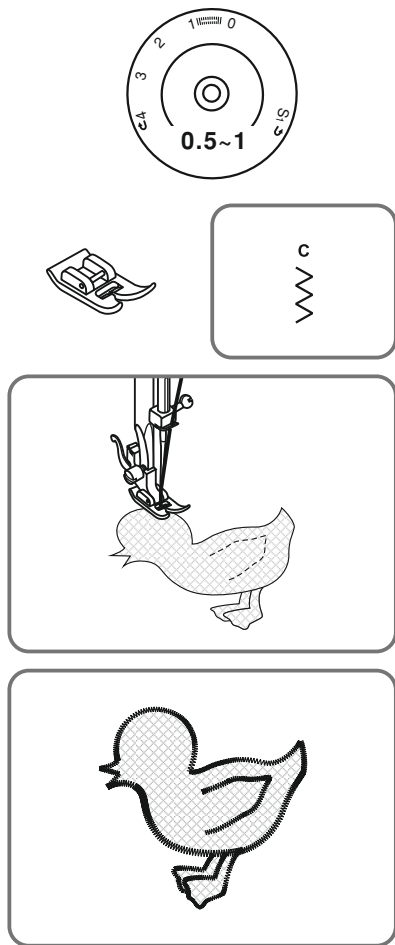

ET Aplikatsioon

Valige mustriks väike siksakpiste.

Lõigake aplikatsioonikujutis välja ja traageldage riidele.

Õmmelge kujutis aeglaselt tempos piki äärt riide külge

Kärpige liigset kangast, mis ulatub pistetest üle. Ärge lõigake pisteid läbi.

Eemaldage traagelniit.

Siduge õmblusniidi otsad pahupoolel sõlme, et õmblus lahti ei hargneks.

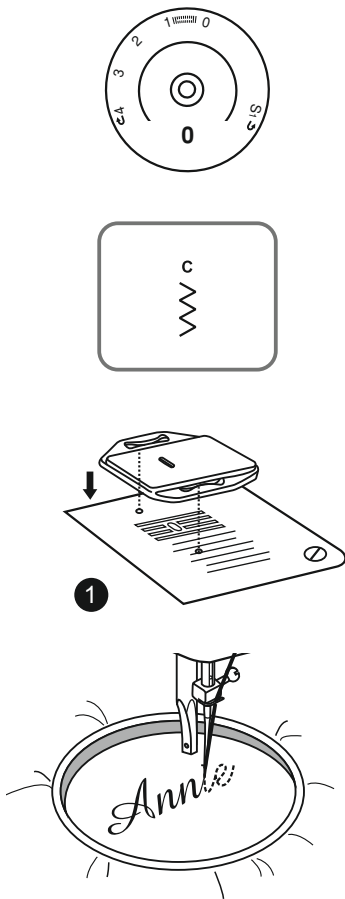

ET Monogrammiõmblus ja tikkimine tikkimisraamiga*

Seadistage masin, nagu joonisel.

Eemaldage survetald ja survetalla hoidik.

Ühendage nõelumisplaat.

Langetage survetalla tõstja enne õmblema asumist.

Reguleerige pistepikkust vastavalt tikitava kirjatähe suurusele.

Monogrammiõmbluseks ja tikandiks ette valmistamine

Joonistage soovitud kujutis või kirjatähed kanga paremale poolele.

Pingutage kangas tikkimisraamile, nii et kujutis jääks võimalikult keskele.

Asetage kangas nõela alla. Veenduge, et survetalla sammas oleks all, kõige alumises asendis.

Keerake käsiratast enda poole, et tuua alumine niit läbi kanga üles. Õmmelge alustuseks mõned kinnituspisted.

Hoidke tikkimisraami mõlema käe pöidla ja nimetissõrmega, samas kui lükkate materjali keskmise ja kolmanda sõrmega ja toetate tikkimisraami väliskülge väikesõrmedega.

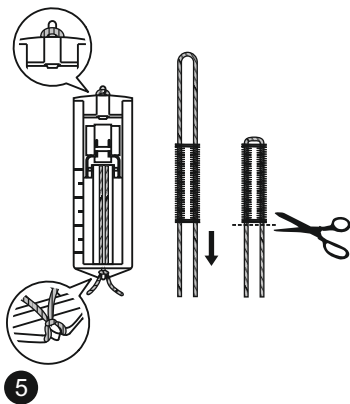
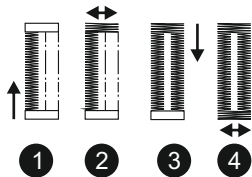
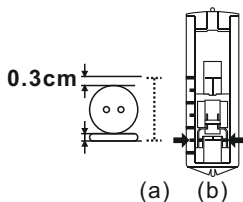
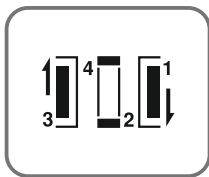
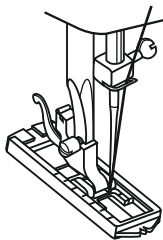
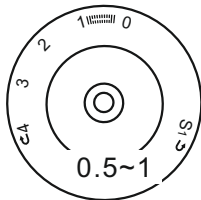

ET Nööpaukude õmblemine

Ettevalmistus:

Eemaldage siksaktald ja ühendage nööpaugutald. Seadistage piste pikkus vahemikus 0,5 – 1.

Pistete tihedus sõltub kanga paksusest.

Teadmiseks: õmmelge alati tööga samast kangast proovilapil katse-nööpauk.

Kanga ettevalmistamine:

Mõõtke ära nööbi diameeter ja lisage sellele veel 0,3 cm (1/8") tugevdusõmbluste jagu.

Kui nööp on väga paks, lisage diameetritele pisut juurde. Märkige kangale nööpauga paigutus ja pikkus.

Paigutage kangas nii, et nõel asub sellel märgil, mis on teie suhtes kaugemal.

Tõmmake nööpaugutalda enda poole niipalju, kui võimalik. Langetage survetald.

a. Keerake mustrivaliku lüliti asendisse  ja õmmelge keskmise kiirusega, kuni jõuate lõpumärgistuseni.

b. Keerake mustrivaliku lüliti asendisse  ja õmmelge 5-6 tugevduspistet.

c. Keerake mustrivaliku lüliti asendisse  ja õmmelge nööpaugu vasak külge, kuni lõpumärgistuseni, mis asub teist kaugemal.

b. Keerake mustrivaliku lüliti asendisse  ja õmmelge tugevduspistet.

Eemaldage kangas survetalla alt. Viige ülaniit kanga pahupoleele ja siduge üla- ning alaniidi otsad omavahel sõlme: .

Lõigake nööpaugu keskele õmbluste harutamistarvikuga pilu, olles ettevaatlik, et mitte katkestada mõnda pisteniitidest kummalgi pool.

Nõuanded:

Ülemise niidi pinge vähendamine nööpauguõmbluse korral annab parema lõpptulemuse.

Õhukeste ja venivate kangaste puhul kasutage nööpaugu taga tugevduskangast.

Soovitatakse kasutada nööpauguääristusena tugevdusniiti või -nööri, kui teete nööpauku venivale / kootud riidele. Siksakpiste peab käima üle ääristusnööri. (e)

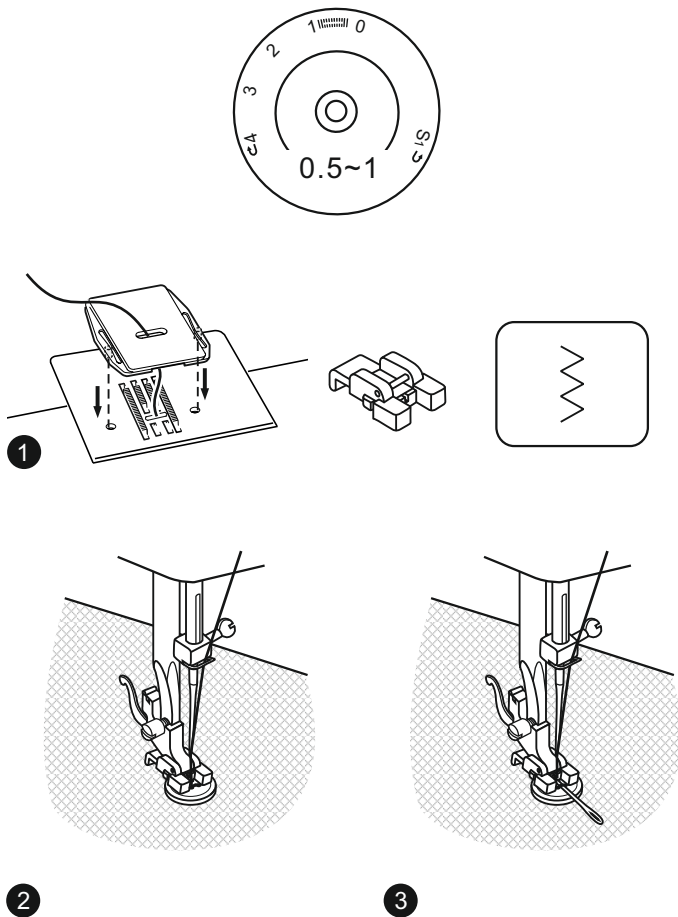

ET Nööpide õmblemine

Ühendage nõelumisplaat. (1)

Paigutage töö survetalla alla.

Asetage nõop soovitud asukohta, langetage survetald.

Seadistage muustrivaliku nupp asendisse  ja õmmelge mõned kinnituspisted.

Reguleerige siksakpistelaiust, vastavalt nõobi aukude omavahelisele vahemaale.

Keerake käsiratast, et kontrollida, kas nõel läbib nõobis olevad augud puhtalt (reguleerige laiust vastavalt).

Õmmelge aeglaselt umbes 10 pistet.

Seadistage muustrivaliku nupp asendisse  ja õmmelge mõned kinnituspisted.

Kui nõop peab olema pikema niidi otsas, paigutage traagelnõel nõobi peale nagu joonisel ja õmmelge. (3)

4 auguga nõopide puhul õmmelge esmalt esimesed 2 auku läbi, siis nihutage tööd ja õmmelge ka teised augud läbi. (3)

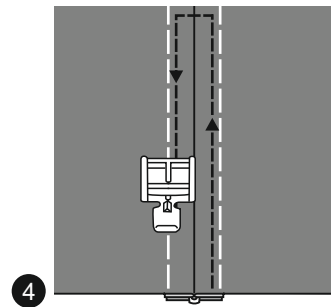
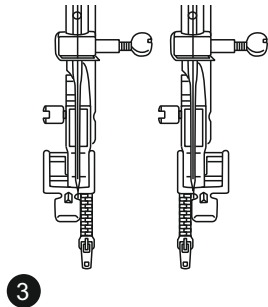
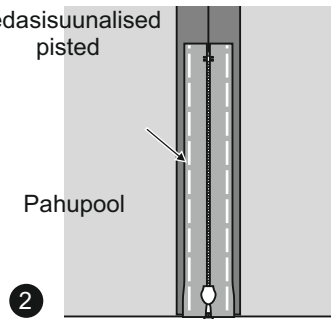
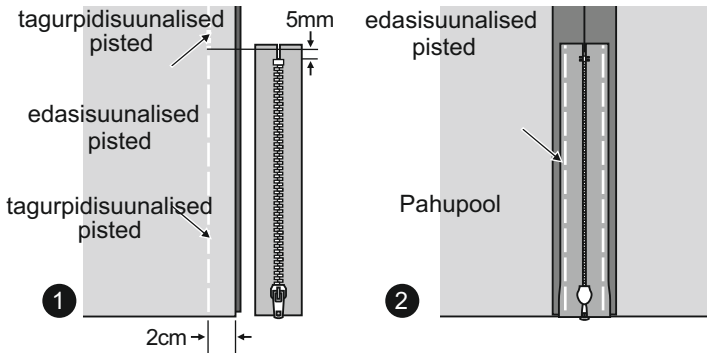
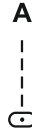
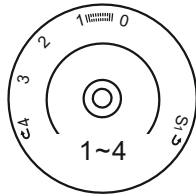
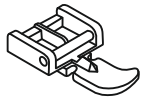

ET Lukud

Seadistage masin nii, nagu joonisel.

1. Voltige kangas kokku parema poolega.

Õmmelge alumine õmblus kinni kuni umbes 2 cm kaugusele lukukelgu peatumiskohast.

Õmmelge mõned tagurpidipisted kinnitamiseks.

Reguleerige pistepikkust maksimumini, seadistage pinge väiksemaks kui 2 ja traageldage selle pistega kinni tekstiili ülejäänud osa.

2. Pressige õmblusvaru maha. Paigutage lukk esiküljega allapoole õmblusvaru peale, nii et lukuhambad oleks vastu õmblusjoont. Traageldage lukk esemele kinni.

3. Lukuõmblustalla võib ühendada paremalt või vasakult, sõltuvalt kummalt poolt talda hakkate õmblema.

4. Õmmelge lukk eseme külge, siis eemaldage traageldus. Pistepikkuse valimise nupp: Valige 1-4

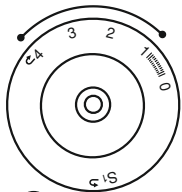

1

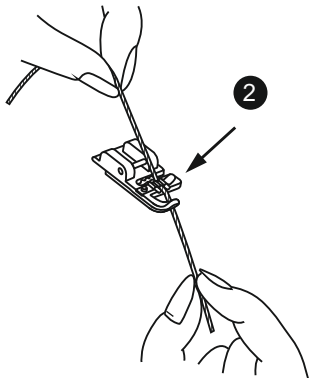
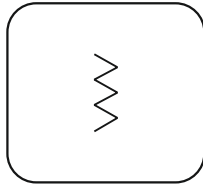
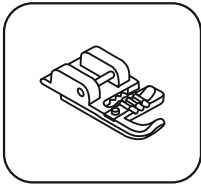

2

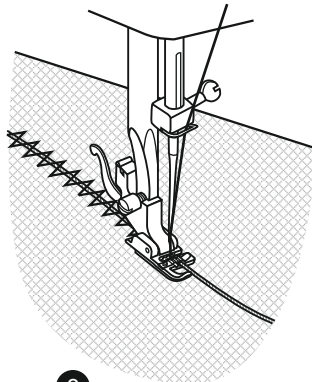

3

ET Õmblemine nõrkaunistustallaga

* Nõrkaunistustald on valikuline lisavarustuse osa, mis ei ole masinaga komplektis.

Dekoratiivsed mustrid, diivanipadjad, laudlinad jm.
Seadistage masin nii, nagu joonisel.

Nõrkaunistusi saab peale õmmelda erinevate pistetega, nt. siksak, kolmekordne siksak ja dekoratiivpisted.(1)

Paigutage nõör survetallal oleva nõöriõnaruse ja seda katva lehtvedru vahele.

Nõör peab õmblemisel hakkama õnaruses jooksuma.

Pealeõmblusel saab kasutada üht kuni kolme nõöri korruga.

Pistelaiust reguleeritakse vastavalt nõöride arvule ja valitud pistele. (2/3)

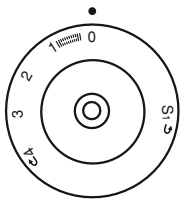

1

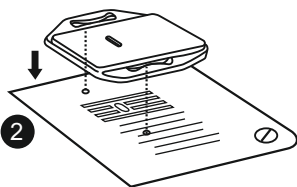
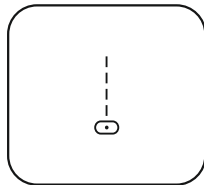
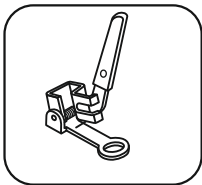

2

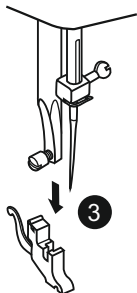

3

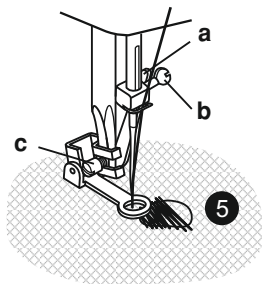

4

ET Nõelumine

* Nõelumise/tikkimise tald on valikuline lisavarustuse osa, mis ei ole masinaga komplektis.

Seadistage masin nii, nagu joonisel.(1)

Ühendage nõelumisplaat. (2)

Eemaldage survetalla hoidik. (3)

Ühendage nõelumis-/tikkimistald survetalla sambale.

Hoob (a) peaks asetsema nõela kinnituskruvi (b) taga.

Suruge nõelumis-/tikkimistalda tihedalt nimetissõrme abil külge ja keerake kruvi (c) kinni. (4)

Esmalt õmmelge augu äärte ümber, et kinnitada kangalõimed. (5) Esimene rida: töötage alati vasakult paremale. Keerake tööd veerand pööret ja õmmelge uuesti.

Soovitav on kasutada tikkimisraami, et tulemus oleks parem.

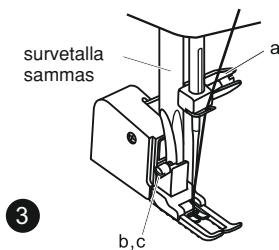
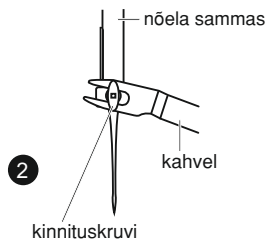
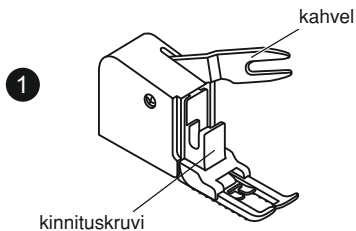

ET Ülakanga söötetald

* Ülakanga söötetald on valikuline lisatarvik. Seda ei ole käesoleva seadmega kaasas.

Proovige alati esmalt ömmelda ilma ülakanga söötetalla abita, mida tuleks kasutada vaid äärmisel vajadusel.

Lihtsam on juhtida kangast ja teil on ka õmblysest parem ülevaade, kui kasutate standardset survetalda.

Õmblysmasinal on esmaklassiline pistete kvaliteet, mis sobib laias valikus tekstiilidele alates õrnast sifoonkangast kuni mitmekihilise teksariideni välja.

Ülakanga söötetalla tarvik võrdsustab alumise ja ülemise kanga etteannet, võimaldades sobitada kokku ruute, triipe ja mustreid.

Tallaga on võimalik vältida raskesti käsitletavate kangakihtide ebaühtlast etteannet.

1. Tõstke survetalla sammas üles.

2. Eemaldage survetalla hoidik, keerates lahti survetalla sambal oleva kruvi. (3)

3. Ühendage masinaga ülakanga söötetald järgnevalt.

i) Kahvelotsikuga vars tuleb sobitada nõela kruvikinnitusmehhanismi külge.(2)

ii) Libistage plastikust «ühenduspead» vasakult paremale, nii et see sobituks ümber survetalla samba.

iii) Langetage survetalla sammas.

iv) Paigaldage ja keerake kinni survetalla samba kinnituskrugi.

4. Kontrollige, et nii nõela kinnituskrugi kui survetalla samba kinnituskrugi oleks korralikult kinni.

5. Tõmmake pooliniit üles ja suunake nii pooli- kui ka ülaniidi otsad ülakanga söötetallast tahapoole.

ET Survetalla hoidiku ühendamine



Tähelepanu:

Lülitage pealüliti asendisse 0, enne kui hakkate tegema mistahes järgnevalt kirjeldatud toiminguid.

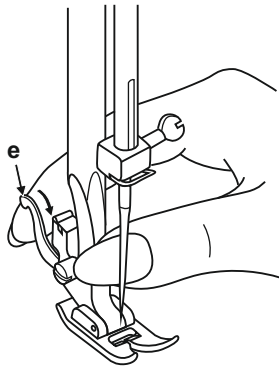

1

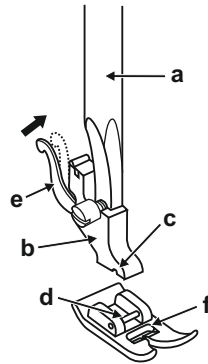

2

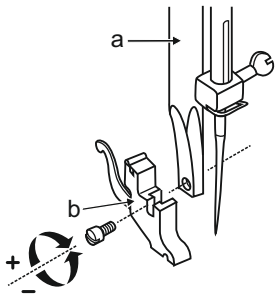

3

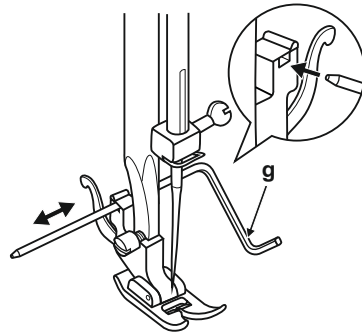

4

Tõstke survetalla samm üles (a). (1)

Ühendage survetalla hoidik (b) nagu joonisel.

Survetalla ühendamine

Laske survetalla hoidik (b) allapoole, kuni õnarus (c) on otse telje kohal (d). (2)

Tõstke hooba (e).

Langetage survetalla hoidikut (b) ja survetald (f) kinnitub automaatselt.

Survetalla eemaldamine

Tõstke survetald üles. (3)

Tõstke hooba (e) ja survetald tuleb küljest ära.

Ääristus-/teppimisjuhiku ühendamine

Ääristus- / teppimisjuhik (g) ühendatakse nii, nagu joonisel.

Reguleerige asendit vastavalt vajadusele palistamiseks, voltimiseks jm.(4)

ET Nõela / kanga / niidi tabel

NÕELA, KANGA, NIIDI VALIKU JUHISED

NÕELA SUURUS	KANGAD	NIIT
9-11(65-75)	Õhemad kangad: õhuke puuvill, vuaal, sarž, siid, musliin, tugevduskangad, puuvillaheegeldised, trikotaaž, krepp, polüester, särgi- ja pluusikangad.	Kergema vastupidavusega niit puuvillast, nailonist, polüestrist.
12(80)	Keskmise paksusega kangad: puuvill, satiin, sits, purjeriie, kahekordsed kudumid, kergem villane.	Suurem osa niite on saadaval keskmise jämedusega ning on nende kangaste ja nõeltega sobivad. Kasutage polüesterniiti sünteetilistel materjalidel ja puuvillast niiti naturaalsel materjalidel. Ula- ja alaniit peavad olema alati samad (materjali, jämeduse poolest).
14(90)	Keskmise paksusega kangad: puuvillaõuend, villane, paksemad kudumid, frotee, teksariie.	
16(100)	Paksemad kangad: lõuend, villane, telgiriie ja tepitud kangad, teksariie, mööblikangad (õhemast keskmiseni).	
18(110)	Paksud villased kangad, ülerõivakangad, mööblikangad, mõnd tüüpi nahk ja vinüülmaterjalid.	Väga vastupidav niit, vaibaniit. (kasutage paksu kanga korral tugevat tallasurvet).

OLULINE: Nõela jämedus peab olema niidi jämeduse ja kanga paksusega vastavuses

NÕELA, KANGA VALIK

NÕELAD	SELGITUS	KANGA TÜÜP
HAX1 15x1	Standardsed teravaotsalised nõelad. Mõõdud vahelduvad peenest jämedani. 9 (65) kuni 18(110)	Naturaalsed kangad – vill, puuvill, siid. Ei soovitata topeltkudumitel.
15x1/705H (SUK)	Pooltõmbi otsaga nõel, külgõhendusega. 9 (65) kuni 18(110)	Naturaalsed ja sünteetilised kangad, polüesterkangad. Kudumid – polüester, tugevdusriie, trikoo, ühe- ja kahekordne kootud kangas. Võib kasutada 15j1 asemel kõigi kangaste õmblemiseks.
15x1/705H(SUK)	Täistõmbi otsaga nõelad 9 (65) kuni 18(110)	Kampsunikangad, lycra, ujumistrikoomaterjal, elastik.
130 PCL	Nahaõmblemise nõelad. 12 (80) kuni 18(110)	Nahk, vinüül, polstrikangas. (jätab väiksema augu, kui standardne suur nõel).

Teadmiseks:

1. Kaksiknõelad - saab lisaks soetada dekoratiivpistete jaoks.
2. Kui õmmelda kaksiknõeltega, peab pistelaiuse seadistuseks olema vähem kui 3 .
3. Euroopa nõelad on mõõdus 65, 70, 80 jne. Ameerika ja Jaapani nõelad 9, 11, 12 jne.
4. Vahetage nõelu sageli (umbes üle ühe tööprojekti) ja / või kui juhtub, et niit hakkab katkema või pisteid jäetakse vahele.
5. Õhukeste ja venivate kangaste puhul kasutage õmblemisel tugevdusriiet.

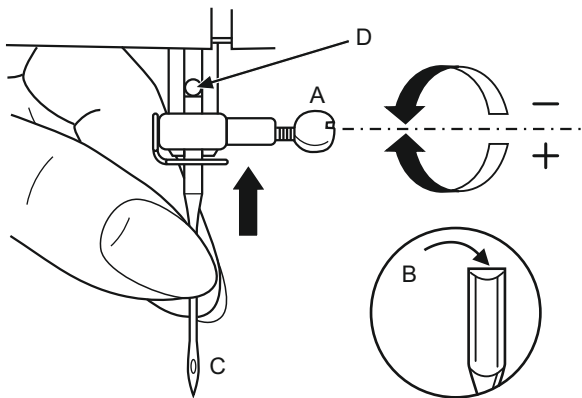

1

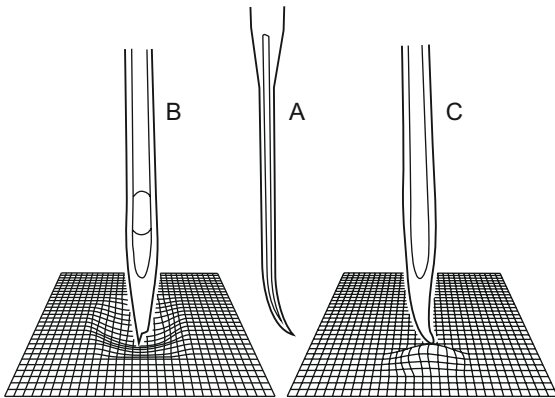

2

ET Nõela paigaldamine



Tähelepanu:

Enne nõela paigaldamist ja eemaldamist lülitage seade välja pealülitist (asendisse 0).

Vahetage nõela regulaarselt, eriti kui see ilmutab kulumise märke ja põhjustab probleeme.

Nõela paigaldamist on kirjeldatud järgnevalt:

- A.** laske nõela kinnituskrugi lõdvemale ja pärast uue nõela sisestamist keerake uuesti kõvasti kinni. (1)
- B.** Nõela varre lapik külj peaks osutama tahapoole.
- C/D** Sisestage nõel pesasse nii kaugele, kui see läheb. Nõelad peavad olema ideaalses seisukorras. (2)

Probleemid võivad tekkida:

- A. Kõverate nõeltega
- B. Kahjustatud nõelaotste tõttu
- C. Nüride nõeltega

ET Hooldus



Tähelepanu::

Eemaldage seade vooluvõrgust, tõmmates pistiku välja pistikupesast. Enne masina puhastamist tuleb alati pistik eemaldada pistikupesast.

Eemaldage nõelumisplaat (1):

Keerake käsiratast, kuni nõel on täielikult üles tõstetud.

Avage hingedega esipaneel ja keerake kruvikeerajaga lahti nõelumisplaadi kruvid.

Etteandemehhanismi puhastamine (2):

Eemaldage pooli ümbris ja kasutage kaasasolevat harjakest piirkonna puhastamiseks. Pistemehhanismi puhastamine ja õlitamine (3):

Eemaldage pooli ümbris.

Pöörake kaks kinnihoidmisnaga (a) väljapoole.

Eemaldage pistemehhanismi ääre kate (b) ja mehhanism ise (c), puhastage pehme lapiga.

Õlitage punktis (d) (1-2 tilga) õmblusmasinaõliga.

Keerake käsiratast, kuni ajam (e) on vasakul.

Paigutage tagasi pistemehhanism (c).

Paigutage tagasi ääre kate ja keerake kinnitusnagad sissepoole.

Sisestage pooli ümbris ja pool ning pange tagasi nõelumisplaat.

Oluline:

Kangaebemeid ja niidijuppe tuleb masinast regulaarselt eemaldada.

Regulaarselt tuleks masinat lasta hooldada tootja poolt volitatud hooldusettevõtetes.

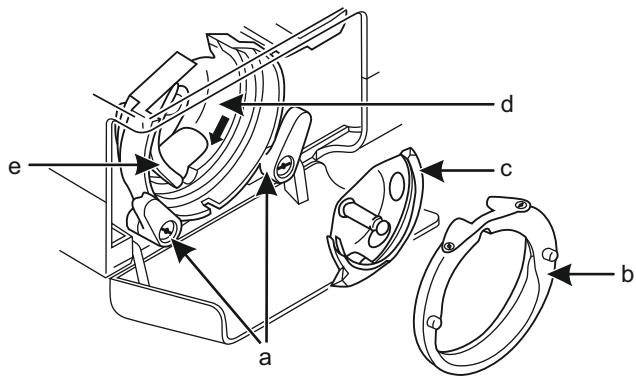
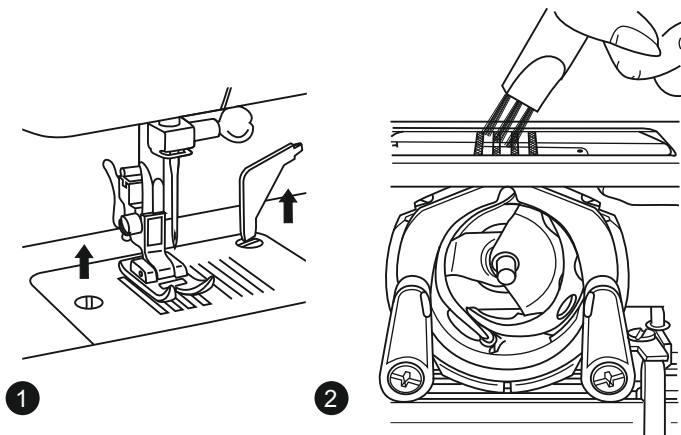

Probleem

Ülemine niit katkeb

Põhjus

1. Masin pole korralikult niidistatud.
2. Niidi pinge on liiga tugev.
3. Niit on nõela jaoks liiga jäme.
4. Nõel on ebaõigesti paigaldatud.
5. Niit on keritud ümber niidirullihoidja võlli.
6. Nõel on kahjustatud.

Lahendus

1. Niidistage masin uuesti.
2. Vähendage niidi pinget (valige väiksem väärtus).
3. Valige suurem nõel.
4. Eemaldage ja paigaldage nõel uuesti (varre lame külg osutab taha).
5. Eemaldage niidirull ja kerige niit sellele.
6. Vahetage nõel välja.

Alumine niit katkeb

1. Pooli korpus on ebaõigesti paigaldatud.
2. Pooli korpus on valesti niidistatud.
3. Alumise niidi pinge on liiga tugev.

1. Eemaldage ja sisestage pooli korpus uuesti ja tooge niit sealt üles. Tõmmates peaks niit tulema välja takistusteta.
2. Kontrollige nii pooli kui ka pooli ümbrist.
3. Laske alumise niidi pinget lõdvemaks.

Pisteid jäetakse vahele

1. Nõel on ebaõigesti paigaldatud.
2. Nõel on kahjustatud.
3. Kasutatakse vale suurusega nõela.
4. Survetald ei ole õigesti ühendatud.

1. Eemaldage ja paigaldage nõel uuesti (varre lame külg osutab taha).
2. Paigaldage uus nõel.
3. Valige niidiga sobiv nõel.
4. Kontrollige ja paigaldage õigesti.

Nõel murdub

1. Nõel on kahjustatud.
2. Nõel on ebaõigesti paigaldatud.
3. Kangaga mitesobivas suuruses nõel.
4. Paigaldatud on mitesobiv survetald.

1. Paigaldage uus nõel.
2. Paigaldage nõel õigesti (varre lame külg osutab taha).
3. Valige niidi ja kangaga kokkusobiv nõel.
4. Valige sobiv survetald.

Pisted on lõdvad

1. Masin pole korralikult niidistatud.
2. Pooli korpus on ebaõigesti niidistatud.
3. Nõela / kanga / niidi kombinatsioon on vale.
4. Valitud on vale niidipinget.

1. Kontrollige niidistust.
2. Niidistage pooli korpus nii, nagu joonisel.
3. Nõela suurus peab sobima kanga ja niidiga.
4. Korrigeerige niidipinget.

Õmblused krousid või kisuivad kokku

1. Nõel on kanga jaoks liiga jäme.
2. Pistepikkus on valesti seadistatud.
3. Niidi pinge on liiga tugev.
4. Kangas kortsus

1. Valige peenem nõel.
2. Reguleerige piste pikkust.
3. Vähendage niidi pinget.
4. Kasutage peente või venivate kangaste taga tugevdusriiet

Ebaühtlased pisted, ebaühtlane etteanne

1. Niidi kvaliteet on halb.
2. Pooli ümbris on valesti niidistatud.
3. Kangast sikutatakse õmmeldes.

1. Valige teine niit.
2. Eemaldage pooli ümbris ja sisestage õigesti
3. Ärge sikutage kangast õmmeldes, laske masinal kangast edasi anda.

Masin tekitab liigset müra

1. Masin vajab õlitamist
2. Ebamed või õli on kogunenud pistemehhanismis või nõelaplaadi all.
3. Kasutatud on halvakvaliteedilist õli.
4. Nõel on kahjustatud.

1. Õlitage masin, nagu kirjeldatud.
2. Puhastage piste- ja etteandemehhanism, nagu kirjeldatud.
3. Kasutage vaid heakvaliteedilist õmblusmasinaõli.
4. Vahetage nõel.

Masin jääb kinni

- Niit on jäänud kinni pistemehhanismis.
Niidirulli võll on parempoolses asendis.

Eemaldage ülemine niit ja pooliümbris. Keerake käsiratast käsitsi taha- ja ettepoole ning eemaldage niidijääd. Õlitage masinat.

Lükake niidirulli võll vasakpoolsesse asendisse.



Ärge visake elektriseadmeid sortimata olmejäätmetesse, kasutage jäätmekäitlusettevõtete kogumispunkte vanade seadmete äraandmiseks.

Küsige rohkem teavet kohalikust omavalitsusest.

Kui vanad elektriseadmed satuvad prügimägedele või loodusse, võivad kahjulikud ained lekkida põhjavette ja sattuda toiduahelasse, kahjustades nii loodust kui ka inimest. ■

ELEKTRILISED SPETSIFIKATSIOONID

VERITAS JOSEPHINE

230V 50Hz 85W

(Kaitseklass II)

Valgusti maksimaalvõimsus 15W

VERITAS®



www.veritas-sewing.com



facebook.com/veritassewing



twitter.com/veritas_sewing



youtube.com/user/veritas